

Voorgevel

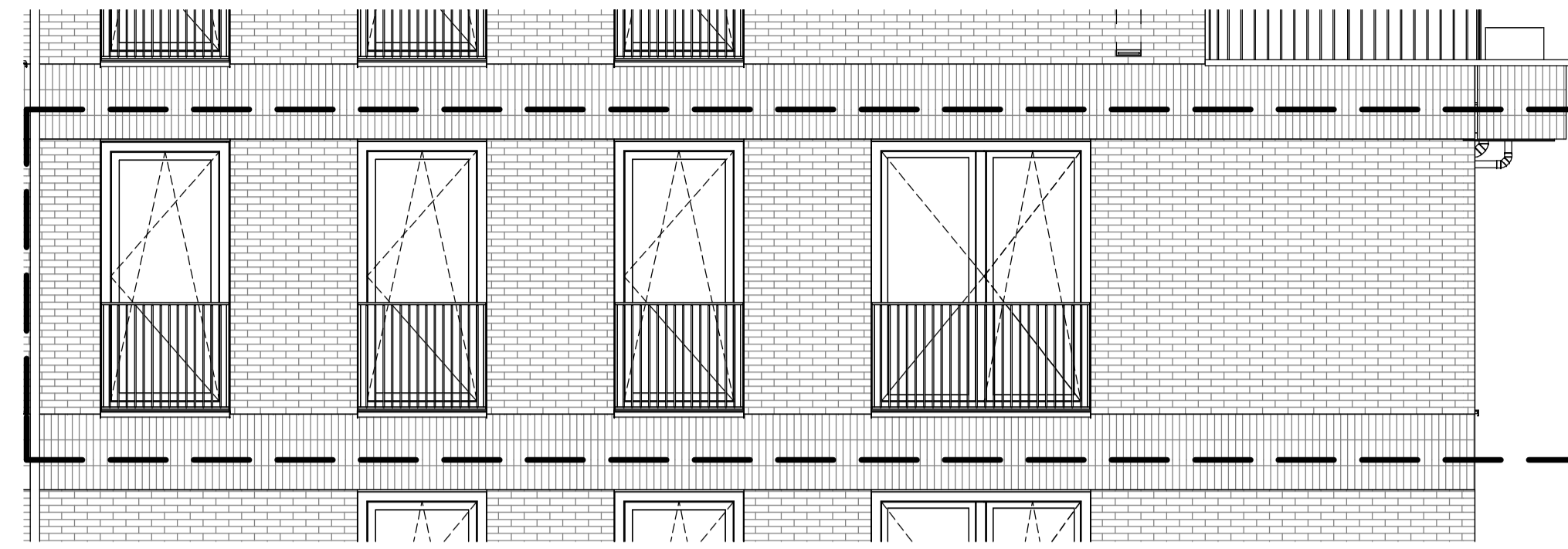

Zijgevel

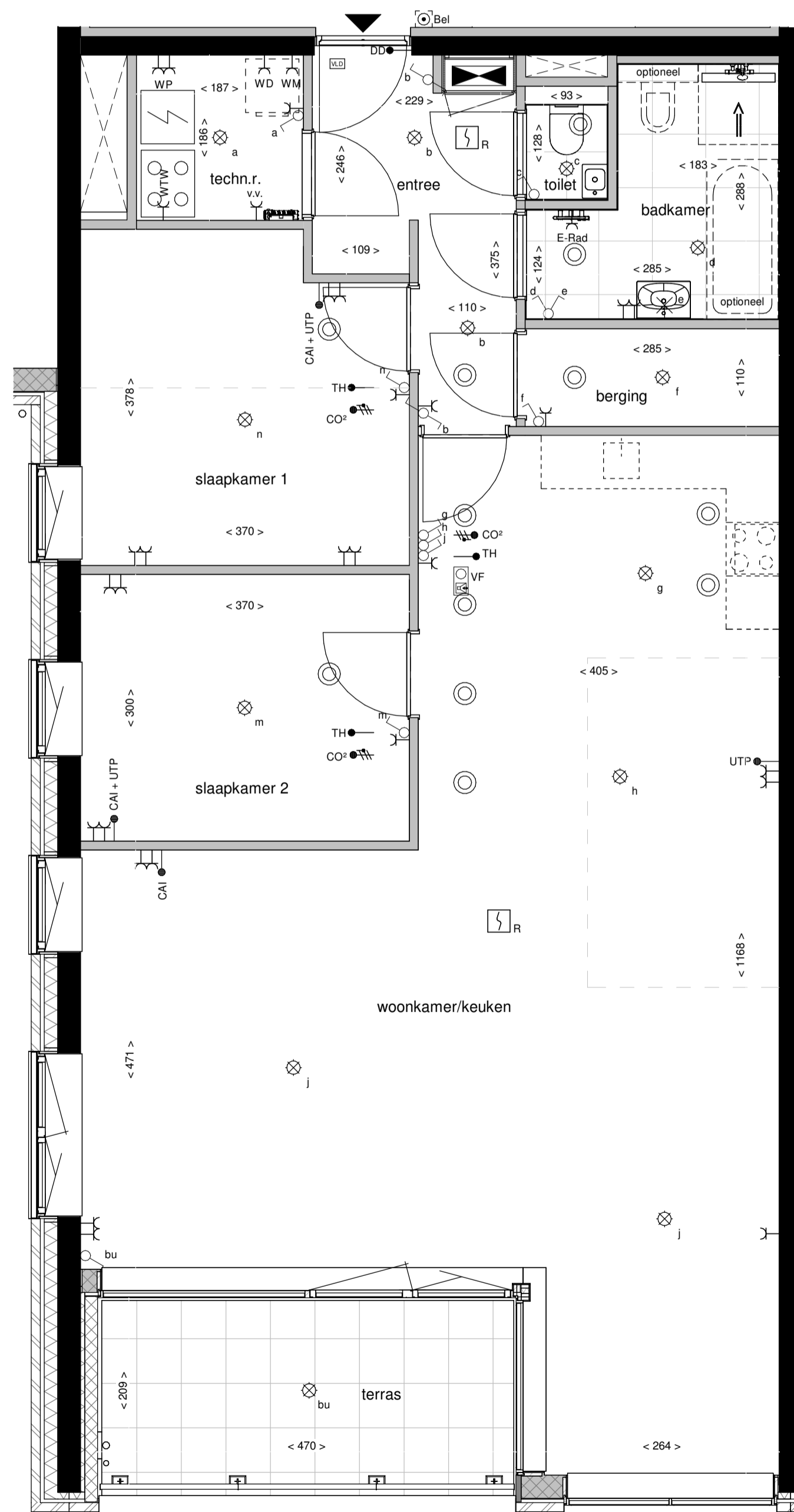

1e Verdieping

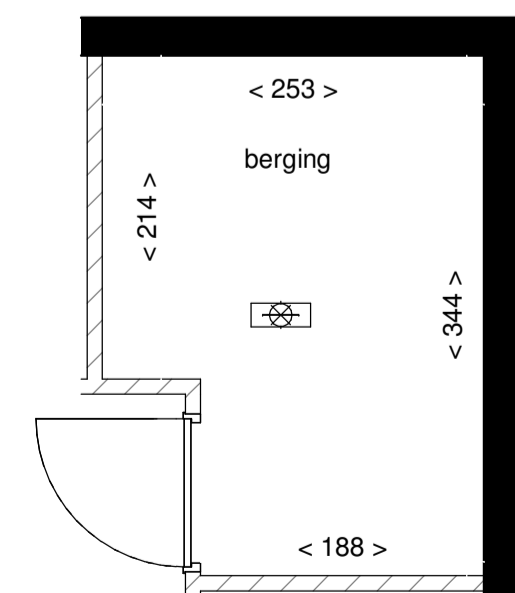

Berging

ALGEMEEN

- Kleine wijzigingen voorbehouden.
- Aan de maatvoering kunnen geen rechten worden ontleend.
- Maatvoering betreft "circa maten" en is aangegeven in centimeters.
- Aansluitpunten elektra, keukenopstelling, ventilatiepunten en rookmelder zijn indicatief weergegeven.
- Keukenopstelling en indeling badkamer en toilet conform nul-tekening leverancier.
- Aan de weergegeven artist impression kunnen geen rechten worden ontleend.
- Opstelling installaties indicatief.
- Elektravoorzieningen in de technische ruimte worden als opbouw uitgevoerd.

AFKORTINGEN INSTALLATIES

| | | | |
|------|--------------------------------|-----------------|--------------------------------------|
| WTW | ventilatie unit (warmterugwin) | UTP | data aansluiting |
| WP | warmtepomp unit | CAI | coax aansluiting |
| MK | meterkast | CO ₂ | CO ₂ ruimsensoren |
| v.v. | vloerverwarmingsverdeler | VF | videfoon |
| WM | wasmachine | E-rad | elektrische radiator |
| WD | wasdroger | dd | deurdranger |
| TH | thermostaat | vp | ruimte voorzien van verlaagd plafond |

LEGENDA WONINGINSTALLATIES

| | | | |
|--|------------------------------------|--|---|
| | schakelaar, 1-polig | | videfoon |
| | schakelaar, wissel | | meterkast |
| | kruisschakelaar | | WTW-ventiel |
| | plafondlichtpunt (zonder armatuur) | | vrijloopeurdranger |
| | wandlichtpunt (zonder armatuur) | | vloerverwarmingsverdeler |
| | wandcontactdoos, dubbel | | opbouw ledarmatuur met ingebouwde bewegingsmelder |
| | wandcontactdoos, enkel | | warmtepomp-unit |
| | aansluitpunt bedraad | | ventilatie-unit (warmterugwin) |
| | aansluitpunt bedraad | | |
| | rookmelder | | |

LEGENDA MATERIALISATIE

| | | | |
|--|---------------------------------|--|---|
| | beton | | vloertegelwerk |
| | metselwerk baksteen | | deur |
| | houtskeletbouwwand | | deur |
| | kalkzandsteen | | dorpel |
| | isolatie | | kozijn met draaikiepraam |
| | metalstud woningscheidende wand | | kozijn met vast glas |
| | lichte scheidingswand | | kozijn met vast glas, met onder de vensterbank geluïdwerend ventilatierooster aan buitenzijde en draaikiepraam binnen |
| | beplanting | | vloermuiskast |
| | aanduiding woningentree | | opstelplaats wasmachine en wasdroger (gestapeld) |
| | aanduiding entree gebouw | | krijtstreep |
| | schacht | | |

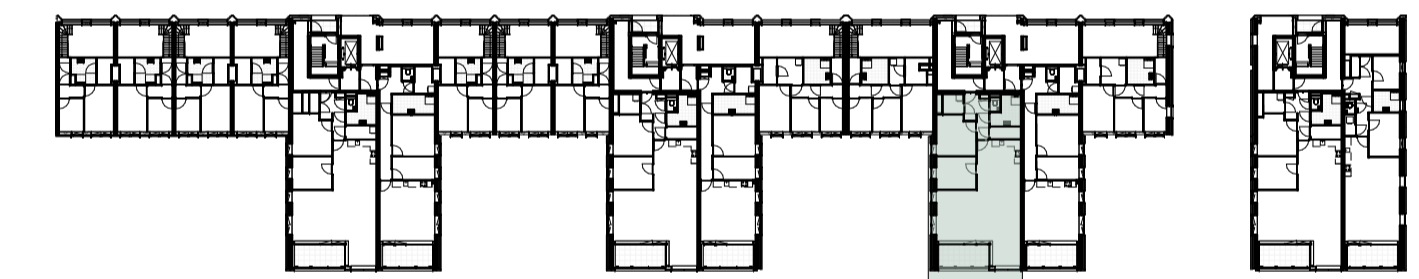

Overzicht, 1e verdieping



BELLEVUE
UTRECHT

tekeningnaam
Bouwnummer K.1.05
Type K9a

project
Bellevue Utrecht Leidsche Rijn

heijmans

formaat
A1

schaal
1:50

datum
31-10-2024

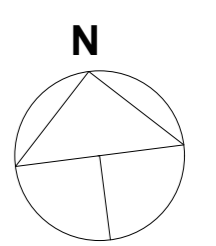
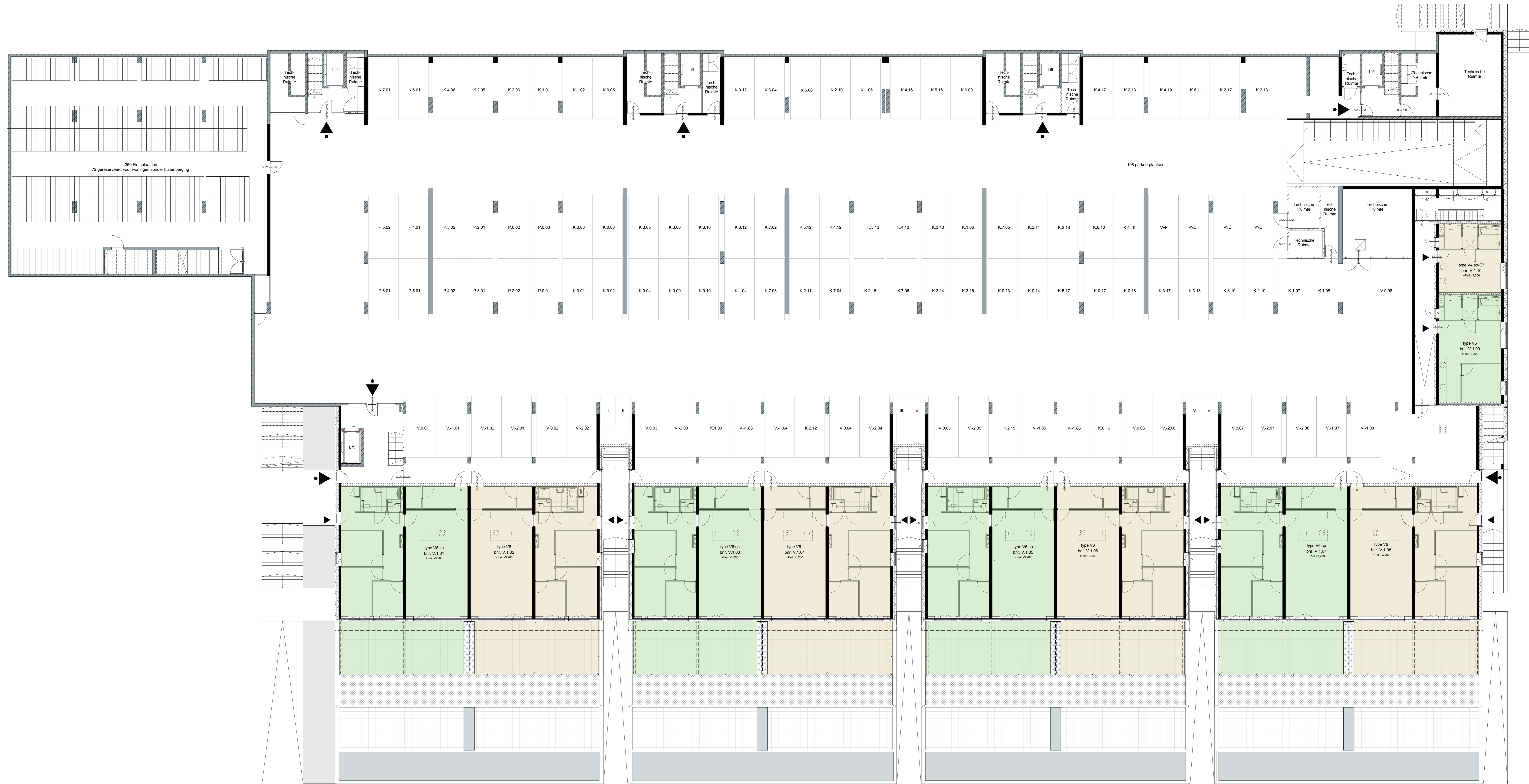



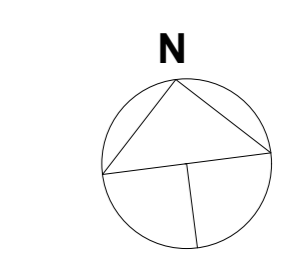



Zuidgevel Poortgebouw + Klifgebouw



Noordgevel Poortgebouw + Klifgebouw



BELLEVUE
UTRECHT
Gevels

fejtmans

NL
NL Architects
Van Hellestraat 294
1051 HX Amsterdam
T 020 6007253
www.nlarchitects.nl

NR: 300
datum: 30-9-2024 schaal: 1:200 afm: A1+

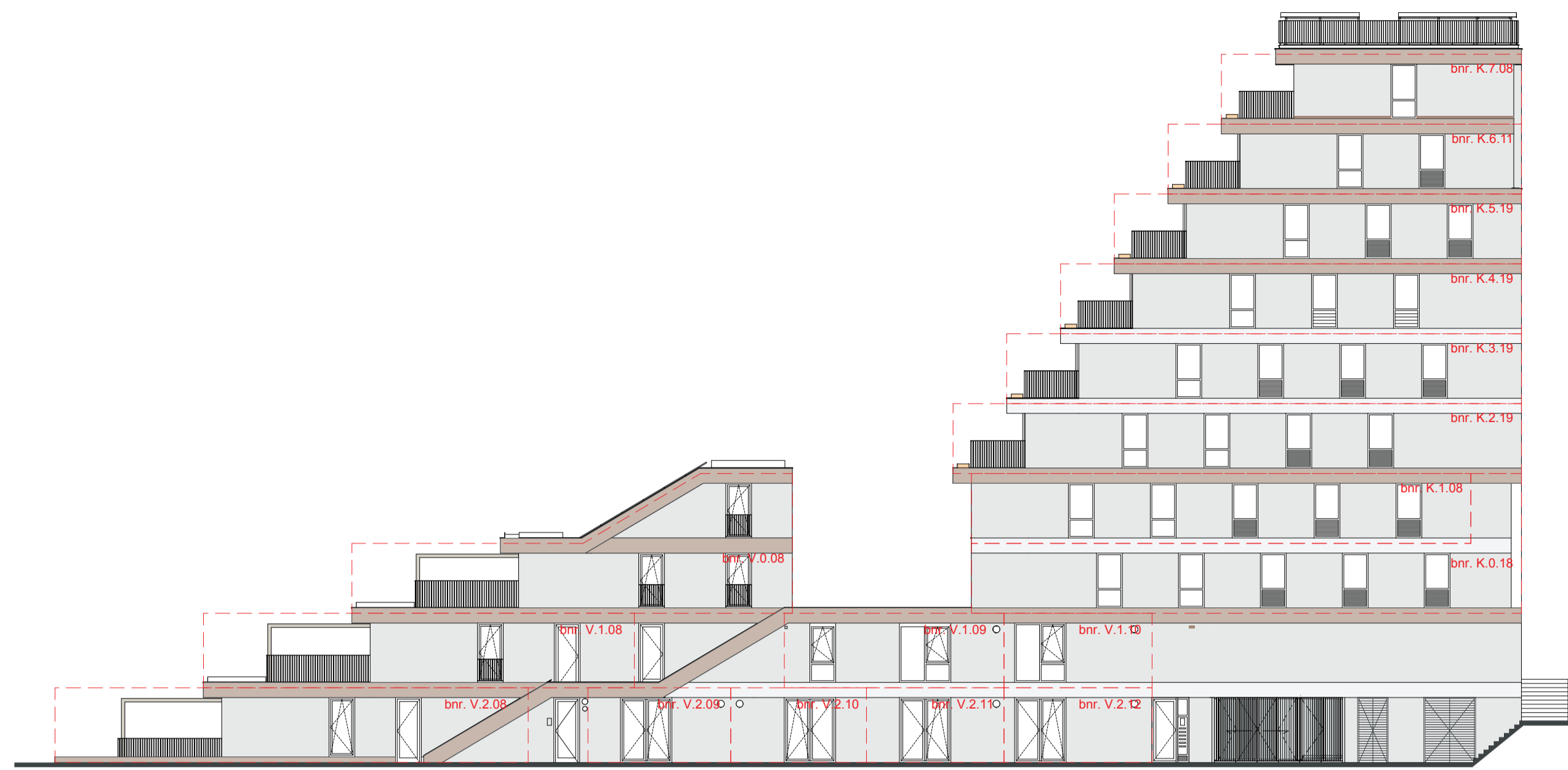

Oostgevel zijde Amsterdam-Rijnkanaal

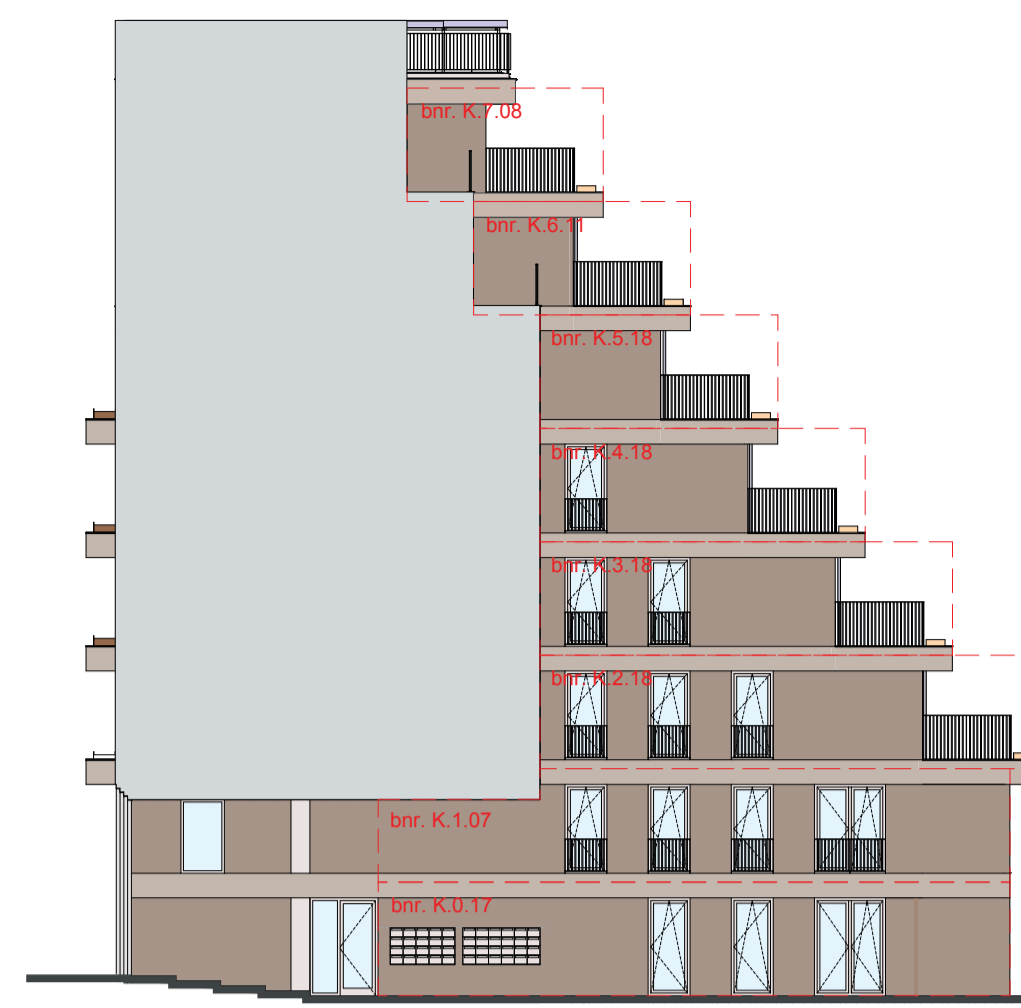

Westgevel

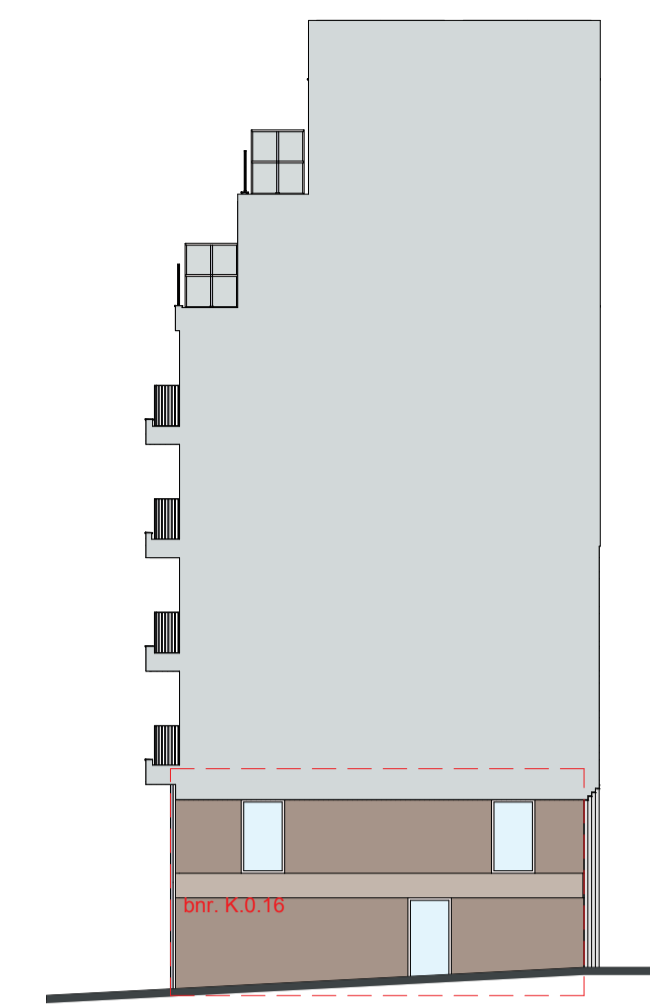

Oostgevel

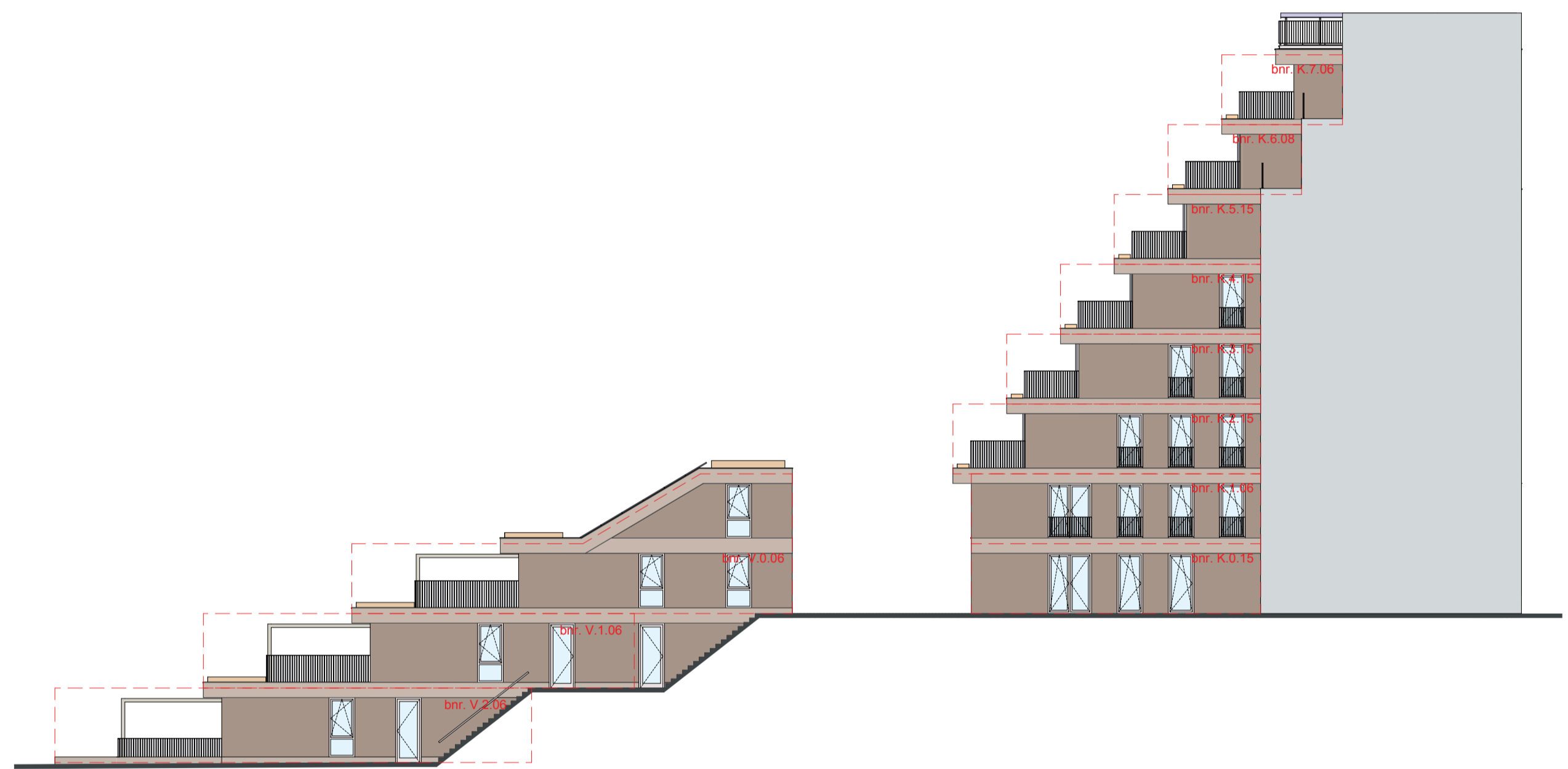

Oostgevel tussentrap

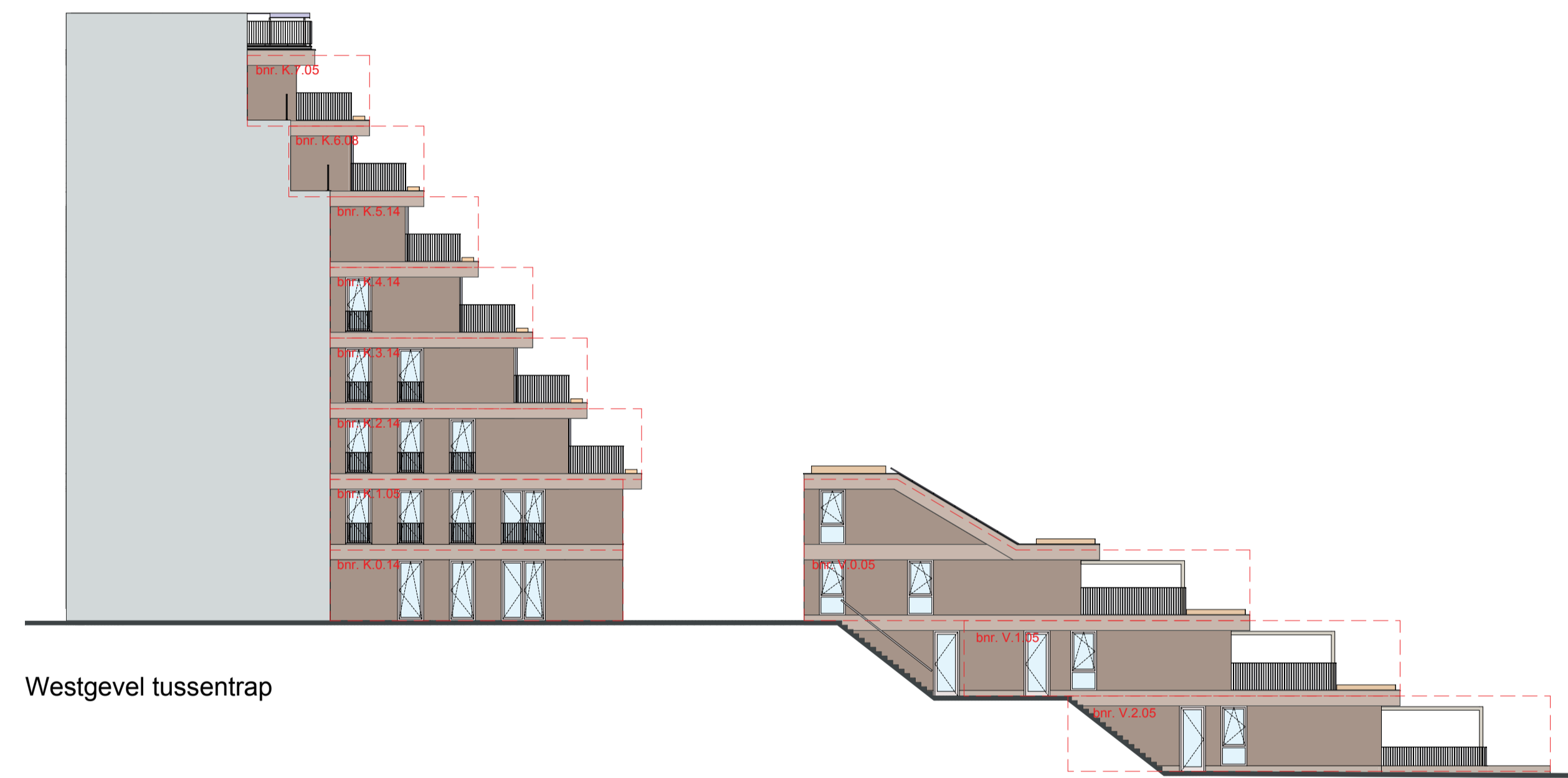

Westgevel tussentrap

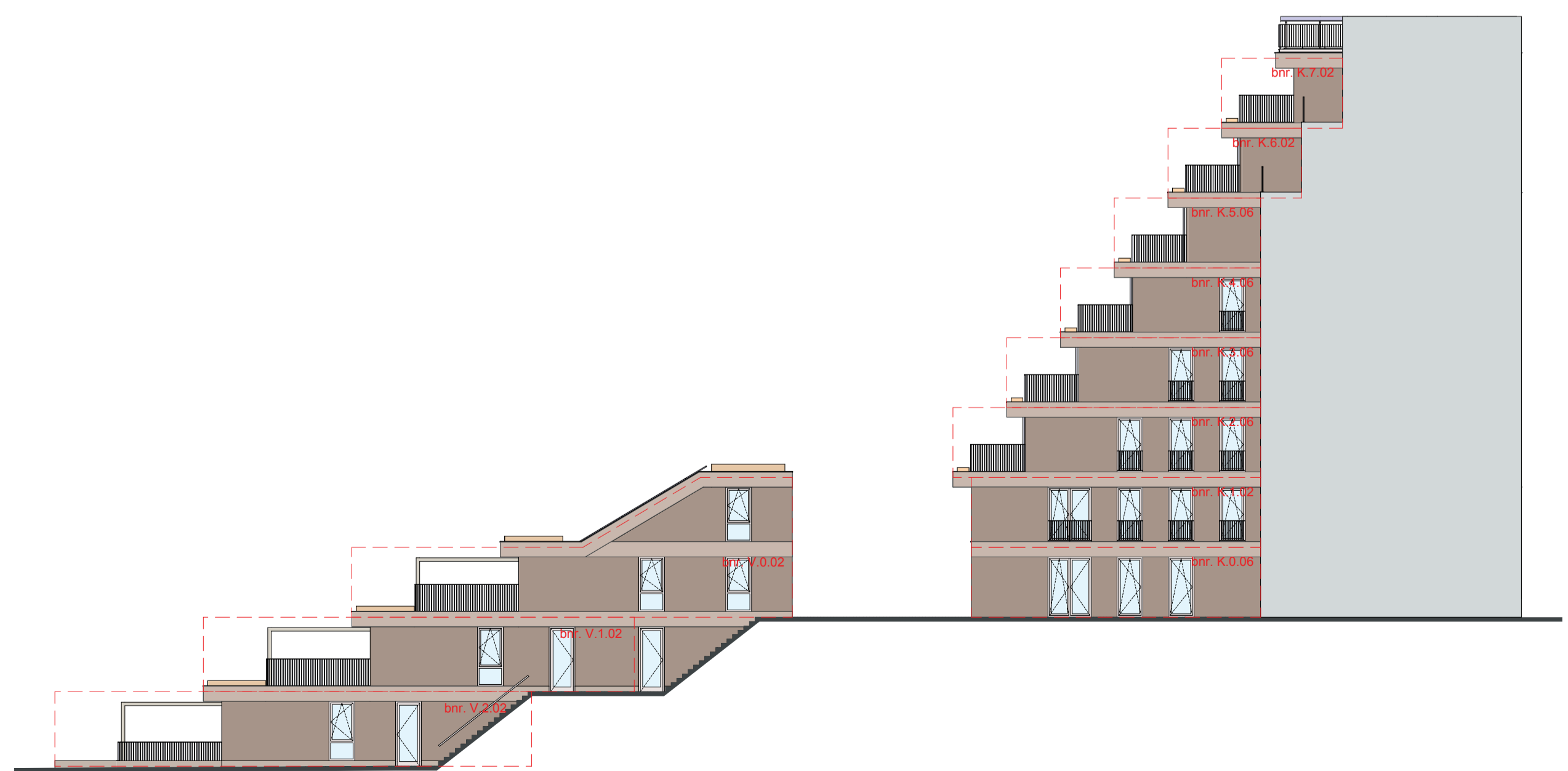

Oostgevel tussentrap

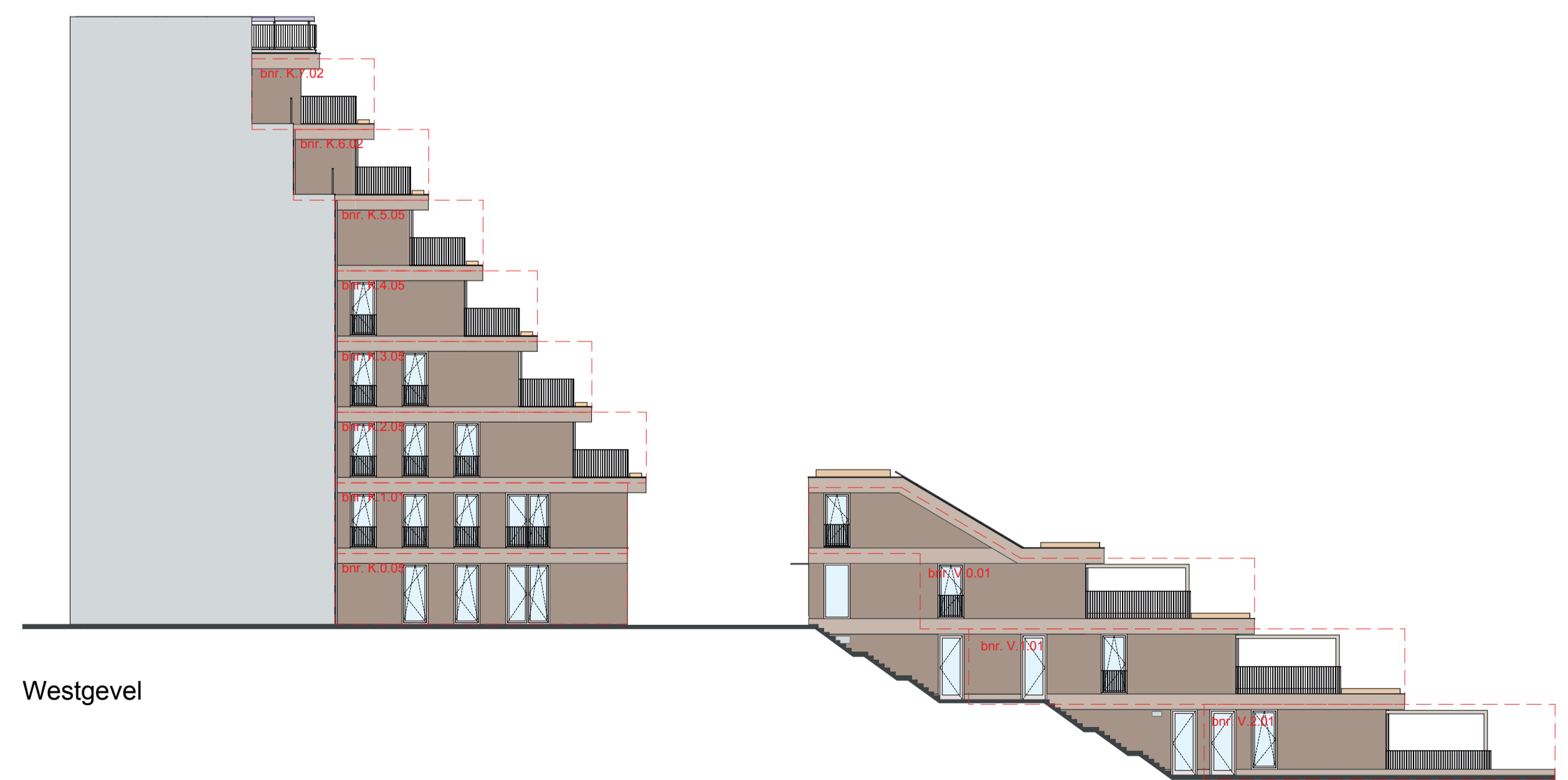

Westgevel



BELLEVUE
UTRECHT
Gevels

feijmans



NL Architects
Van Hellestraat 294
1051 HA Amsterdam
T 020 6007253
www.nlarchitects.nl

NR: 301
datum: 30-9-2024 schaal: 1:200 afm: A1+



- gefeerdde halfverharding
kleur massmix (beige)
- opsluiting verharding:
5 streken geel graniet, afmeting 5x5cm gezaagd
en geknipt (ruwe bovenzijde) volsteensverband
- verharding prive terrassen:
tegel 60x60cm Geoceramica Evoque beige
- verharding doorgang poortgebouw:
Wienerberger Borniet waterstrich DF,
halfsteensverband
- verharding doorgang klfgebouw:
Wienerberger Siena DF, halfsteensverband
- verharding moestuin en waterplein:
geel graniet 8x8cm (gezaagd bovenzijde)
volsteensverband
- bodembedekkers (min. 20-25 substraat)
zie DO beplantingsplan
- vaste planten (min. 25-30 substraat)
zie DO beplantingsplan
- bomen en heesters (min. 40-50 substraat)
zie DO beplantingsplan
- banken:
Tjnco Log line 360 - kleur BE
Tjnco log210 met houten zitting - kleur BE
Tjnco log cube 60 - kleur BE
- picknick bank:
Tafel Tjnco Lamina 240x75x75 - kleur BE
Bank Tjnco Lamina 240x67x45 - kleur BE
- drijvend planteneiland:
phytofilter 61cm of 81cm doorsnede
- opsluitband speelhevels:
staal RAL kleur 7008
- waterbak:
staal RAL kleur 7008
- moestuinbakken:
staal RAL kleur 7008
- gemengde haag:
deels groenblijvend, zie DO beplantingsplan
- hoogte pol:
t.o.v. NAP
- Speelrubber speelhevels RAL kleur 7008
- entree appartement
- hoofdentree gebouw
- entree parkeergarage
- entree centrale ruimten
- entree fietsstalling



BELLEVUE
UTRECHT

heijmans

Situatietekening